

攪拌機 誘導型

Stirring Unit, Induction Type.



高真空、高速攪拌用攪拌機

- 誘導回転(マグネットドライブ)の採用。●高真空中でもリークがありません。
- 高速回転が可能です。●Oリングにてシャフトシールされているので耐久性が良い。
- 現在使用されております攪拌機に連結して直に使用できます。
- 攪拌棒取り付けはフッ素樹脂(PTFE)アタッチメント使用の為、硝子攪拌棒を取り付けても破損の心配はありません。

【仕様】

真空度	0.01mmHg以上	回転方式	マグネットドライブ
回転数	最大1500rpm	攪拌棒取付径	8φ(付属していません)
回転トルク	0.5~0.6Nm	下部ジョイント	フッ素樹脂(PTFE)

【CV-1】

コード	型式	TS	シャフト材質	価格
1005-01	CV-1S	24/40	SUS316	¥62,000
-02		29/42		¥62,000
-03	CV-1R	24/40	ルーロン	¥62,000
-04		29/42		¥62,000

【CV-1】部品

コード	品名	部品番号	材質	価格
1005-05	外磁(誘導カバー)	①⑤⑥	アルミ(アルマイト処理)	¥35,400
-06	内筒(リーク防止カバー)	④	SUS316	¥18,500
-07	内磁(マグネット)	②	SUS316	¥20,000
-08	シャフト	⑪	SUS316	¥15,400
-09			ルーロン	¥7,700
-10	軸受	⑦	ルーロン	¥3,100
-11	ソロバン玉	⑫	フッ素樹脂(PTFE)	¥600
-12	袋ナット	⑬	フッ素樹脂(PTFE)	¥1,800
-13			SUS316	¥3,100
-14	軸ボディ24/40	③	フッ素樹脂(PTFE)	¥13,900
-15	軸ボディ29/42			¥13,900
-16	Oリング 上	⑧	フッ素ゴム(PTFEコーティング)	¥1,300
-17	Oリング 下24/40用			¥1,300
-18	Oリング 下29/42用	⑩	フッ素ゴム(PTFEコーティング)	¥1,300
-19	ロールナット24/40用			¥4,700
-20	ロールナット29/42用	⑨	デルリン	¥4,700

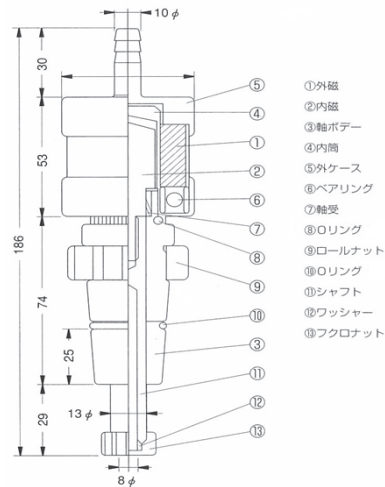
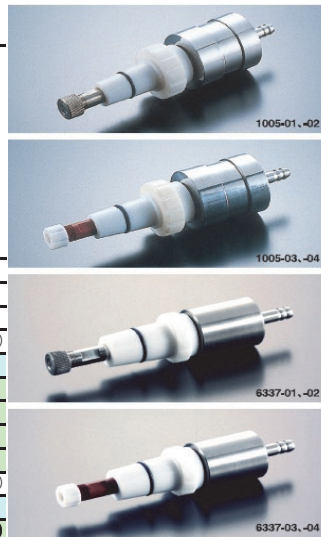

- ①外磁
- ②内磁
- ③軸ボデー
- ④内筒
- ⑤外ケース
- ⑥ベアリング
- ⑦軸受
- ⑧Oリング
- ⑨ロールナット
- ⑩Oリング
- ⑪シャフト
- ⑫ワッシャー
- ⑬フクロナット

1005部品図

【NCV-1】CV-1を小型軽量化し、外磁等をSUS316L製にした攪拌機。

コード	型式	TS	シャフト材質	価格
6337-01	NCV-1S	24/40	SUS316L	¥74,000
-02		29/42		¥74,000
-03	NCV-1R	24/40	ルーロン	¥74,000
-04		29/42		¥74,000

【NCV-1】部品

コード	品名	部品番号	材質	価格
6337-05	外磁	①	SUS316L	¥50,000
-06	内筒(リーク防止カバー)	②	SUS316L	¥23,400
-07	内磁(マグネット)	③	SUS316L	¥26,700
-08	シャフト	④	SUS316L	¥20,000
-09			ルーロン	¥8,400
-10	軸受	⑧	ルーロン	¥3,400
-11	ソロバン玉	⑨	フッ素樹脂(PTFE)	¥700
-12	袋ナット	⑩	フッ素樹脂(PTFE)	¥1,900
-13			SUS316L	¥4,700
-14	軸ボディ24/40	⑪	フッ素樹脂(PTFE)	¥20,000
-15	軸ボディ29/42			¥20,000
-16	Oリング 上	⑬	フッ素ゴム(PTFEコーティング)	¥1,400
-17	Oリング 下24/40用			¥1,400
-18	Oリング 下29/42用	⑭	フッ素ゴム(PTFEコーティング)	¥1,400
-19	ロールナット24/40用			¥5,100
-20	ロールナット29/42用	⑮	デルリン	¥5,100



- ① 外磁・SUS304
- ② 内筒・SUS316L
- ③ 内磁・SUS316L
- ④ シャフト・SUS316L
- ⑤ シャフト・ルーロン
- ⑥ シャフト・ガラスフッ素樹脂
- ⑦ シャフト・PEEK
- ⑧ 軸受・ルーロン
- ⑨ そろばん玉・PTFE
- ⑩ 袋ナット・PTFE
- ⑪ 袋ナット・29/42・PTFE
- ⑫ 袋ナット・24/40・PTFE
- ⑬ Oリング P-20・バイトン
- ⑭ Oリング P-22・バイトン
- ⑮ Oリング P-18・バイトン
- ⑯ ロールナット29/42・アルミ