



信頼をポンプでつなぐ  
keep the "confidence" using the pumps

ケミカルハンディシリーズ  
CHEMICAL HANDY SERIES

# ケミカルハンディポンプ<sup>®</sup> MHシリーズ

## CHEMICAL HANDY PUMPS MH-SERIES

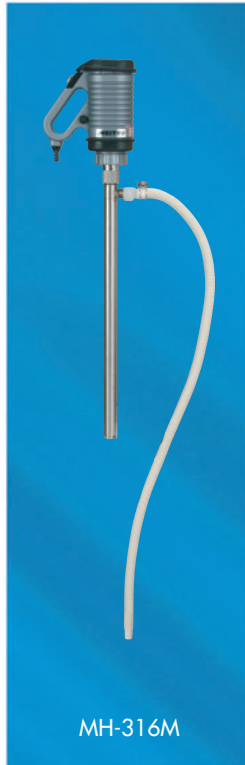
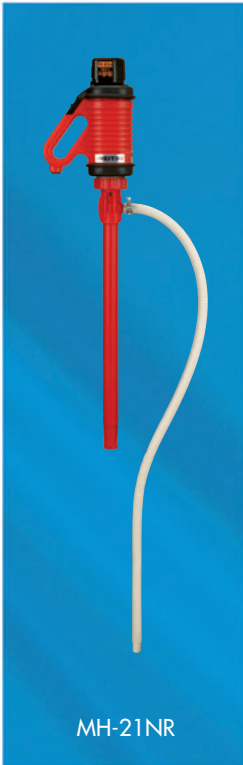

- MH-21NR
- MH-316M
- MH-5TR
- MH-55N
- MH-108
- MH-105
- MH-107
- MHO-20



# ケミカルハンディポンプ<sup>®</sup> MHシリーズ

## CHEMICAL HANDY PUMPS MH-SERIES

- 粘度2000cp迄ご使用出来ます。(高粘度仕様)
- 温度は60℃迄でご使用下さい。

- Applicable for high viscosity liquid 5000-10000cp (high-viscosity spec)
- Usable temperature less than 60℃

### クリーンエイジをリードする。 TO LEAD THE CLEAN AGE.

メイトウケミカルハンディーは、永年の経験によりあらゆる薬液の移送に利用できる様設計されており、耐薬品性にも優れP.P.・テフロン・SUSと材質も豊富で、少量から大容量まで、また高粘度仕様も揃え、お客様のニーズに応えるべく、常に業界の先駆者として未来への射として邁進しています。

Thanks to our experience, MEITO CHEMICAL HANDY PUMPS are designed to transport every type of liquid chemical. Selected material such as P.P., teflon & stainless steel creates excellent chemical resistance irrespective of volume and viscosity of liquid. Our epoch-making technology will meet the customer's demand at anytime.

選定表 SELECTION TABLE

型式 Type	内容 Contents	吐出量 Discharge Amount ℓ/min	揚程 Total Head m	備考 Note
MH-21N	P.P. 100V 1φ	25	4.2	ミニタイプ Mini Type
MH-21NQ	P.P. 100V 1φ	25	4.2	ミニタイプ Mini Type 31φ
MH-21NR	P.P. 充電式 Battery	9.5	2.0	ミニタイプ Mini Type
MH-21NA	P.P. エアーマーター Air Motor	25	4.2	ミニタイプ Mini Type
MH-21NL	P.P. 100V 1φ	25	4.2	ミニロング Long Mini Type
MH-21NLR	P.P. 充電式 Battery	9.5	2.0	ミニロング Long Mini Type
MH-21NLA	P.P. エアーマーター Air Motor	25	4.2	ミニロング Long Mini Type
MH-316M	SUS316. 100V 1φ	30	5	ミニSUS316製 SUS Mini Type
MH-316MR	SUS316. 充電式 Battery	12	2	ミニSUS316製 SUS Mini Type
MH-316MA	SUS316. エアーマーター Air Motor	30	5	ミニSUS316製 SUS Mini Type
MH-316MF	SUS316. 100V 1φ	30	5	ミニSUS316製 SUS Mini Type
MH-316MFD	SUS316. 100V 1φ 耐圧防爆モーター	30	5	ミニSUS316製 耐圧防爆 d2G3
MH-316MFR	SUS316. 充電式 Battery	12	2	ミニSUS316製 SUS Mini Type
MH-316MFA	SUS316. エアーマーター Air Motor	30	5	ミニSUS316製 SUS Mini Type
MH-5TR	PTFE. 充電式 Battery	8	2.5	ミニタイプ テフロン製 PTFE
MH-55N	P.P. 100V 1φ	48	10	ロングタイプ Long Type
MH-55NS	P.P. 100V 1φ	48	10	ミニロング Long Mini Type
MH-108	P.P. 100V 1φ※	80	14	ロングタイプ Long Type
MH-108D	P.P. 100V 1φ 耐圧防爆モーター	65	10	ロングタイプ 耐圧防爆 d2G3
MH-108A	P.P. エアーマーター Air Motor	65	10	ロングタイプ Long Type
MH-108S	P.P. 100V 1φ	80	14	ミニロング Long Mini Type
MH-108SD	P.P. 100V 1φ 耐圧防爆モーター	65	10	ミニロング 耐圧防爆 d2G3 Long Mini Type
MH-108SA	P.P. エアーマーター Air Motor	65	10	ミニロング Long Mini Type
MH-105	P.P. 100V 1φ	105	12	ロングタイプ Long Type
MH-105A	P.P. エアーマーター Air Motor	85	7	ロングタイプ Long Type
MH-107	SUS304. 100V 1φ	80	14	ロングタイプ Long Type
MH-107A	SUS304. エアーマーター Air Motor	65	8	ロングタイプ Long Type
MH-107D	SUS304. 100V 1φ 耐圧防爆モーター	65	8.0	ロングタイプ 耐圧防爆 d2G3
MHO-20	SGP 100V 高粘度仕様	20	50	ロングタイプ Long Type
MHO-20L※	SGP 100V 高粘度仕様	20	50	リリーフバルブ付 With Relief Valve
MHO-20A	SGP エアーマーター Air Motor 高粘度仕様	20	22	ロングタイプ Long Type
MHO-20LA※	SGP エアーマーター Air Motor 高粘度仕様	20	22	リリーフバルブ付 With Relief Valve

※MHO-20L、20LAはロングタイプではなく、リリーフバルブ付です。  
MHO-20L and 20LA is with a relief valve not a long type.

### 型式コード CODE NUMBER

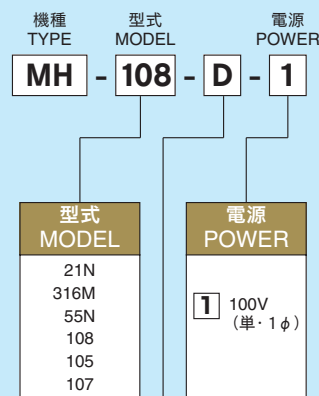

- D** 100V耐圧防爆 d2G3タイプ  
100V PROTECTING EXPLOSION TYPE d2G3
- A** エアーマーター  
AIR MOTOR
- M** ミニ型  
MINI TYPE
- S** ショートタイプ  
SHORT TYPE
- L** ロングタイプ  
LONG TYPE
- Q** キュービテナー用  
FOR CUBICTAINER
- R** コードレス充電式モーター  
CORDLESS BATTERY MOTOR
- F** ステンレス製フレキシブルホース付タイプ  
TYPE WITH FLEXIBLE HOSE

※海外向けの200V仕様有り  
There are abroad 200V specifications for.

- プールの水処理用薬品のあけかえに。
- 研究室等で使用する薬品のあけかえに。
- 化学薬品、薬品倉庫などの薬液の小分け、及び薬液槽のあけかえ補充に。
- 食品工場、金属工場、廃水処理場などの薬品移送用に。
- 半導体製造用薬品の移送に。
- メッキ工場などの薬液移送に。
- クロロホルム等の有機溶剤の移送に。
- 食品工業の飲料、醸造品の移送に。
- 写真現像液の移送に。
- 爆発、引火性のある場所での液体移送に。
- Disinfectant for swimming pool.
- Chemical pouring at laboratory.
- Re-packing at warehouse and chemical container adding.
- Liquid chemical transportation at foodstuff factory, metal planting.
- Factory, waste water treatment plant & semiconductor plant.
- Transportation for organic solvent.
- Beverage factory & brewery.
- Developing fluid.
- Fluid transportation at explosive and inflammable atmosphere.

## 使用可能薬液例 LIQUID CHEMICALS

次亜塩素酸ナトリウムNaClO・硫酸H<sub>2</sub>SO<sub>4</sub>・塩酸HCl・酢酸CH<sub>3</sub>COOH  
 クロム酸H<sub>2</sub>CrO<sub>4</sub>・苛性ソーダNaOH・トリクロロメタンCHCl<sub>3</sub>  
 アルコールC<sub>2</sub>H<sub>5</sub>OH・塩化鉄FeCl<sub>2</sub>・過酸化水素水H<sub>2</sub>O<sub>2</sub>

この他薬品にも使用可能ですが、使用薬液についてはお問い合わせ下さい。  
 Also available for other chemicals, so please inquire us as to chemical to be used.

石油缶・ポリ容器にも入るポンプ口径  
 Suitable pipe diameter for 18 L tin & plastic bottle.



### MH-21N型・MH-316M型

(100V・エアーマーター・充電式)対応

- 小型、軽量で操作が簡単。
- 耐食性に優れた設計(2タイプ)。
  - ・移送溶液が酸・アルカリ用に適したMH-21N
  - ・溶剤、食品関係にSUS316製のMH-316M
- 石油缶・ポリ缶(口径φ32)にも入るパイプ径。
- 密閉モーターの採用により用途が拡大。
- 出力アップにより余裕運転。
- Light & compact model for easy operation.
- Corrosion resistant design (2 types).
  - ・MH-21 suits for acid and alkaline fluid.
  - ・MH-316M (SUS316) suitable for solvent and foodstuff.
- Suitable pipe dia for 18L tin & plastic bottle (φ 32)
- Wide application by enclosed motor.
- Powerful motor & easy running.

### MH-5TR型

(充電式)対応

- 小型、軽量で操作が簡単。
- 耐食性に優れた設計。(接液部はすべてPTFE)。
- 液洩れのないノンシール構造。
- 電源のない所でも使用可能なコードレスポンプ。
- あらゆる薬品に対応できます。
- Light & compact model for easy operation.
- Corrosion resistant design. (liquid contact parts are all PTFE)
- Leakage free non-seal structure.
- Battery operated cordless pump.
- Applicable for every kind of liquid chemical.

### MH-55N型

(100V)対応

- 密閉モーターの採用により用途が拡大。
- 高効率インペラーの採用により高揚程を実現。
- 出力アップにより余裕運転。
- コンパクト型のモーターの使用により軽量化。
- Wide application by enclosed type motor.
- High head application by extra performance impeller.
- Powerfull motor and easy running.
- Light weight body by compact motor.

### MH-108型

(100V・エアーマーター・防爆モーター(100Vのみ))対応

- 高効率インペラーの採用により高揚程(14m)、大容量(80ℓ/min)が可能。
- 出力アップにより余裕運転。
- 大型モーター採用でも軽量化実現。
- Extra performance impeller produces highhead (14m) and big discharge. (80ℓ/min)
- Easy running by powerfull motor.
- Equipped with large sized motor but light weight design.

### MH-105型 (P.P)

(100V・エアーマーター)対応

- 高効率インペラーの採用により高揚程(12m)、大容量(105ℓ/min)が可能。
- 出力アップにより余裕運転。
- 大型モーター採用でも軽量化実現。
- Extra performance impeller produces highhead (12m) and big discharge. (105ℓ/min)
- Easy running by powerfull motor.
- Equipped with large sized motor but light weight design.

### MH-107型 (SUS)

(100V・エアーマーター・防爆モーター(100Vのみ))対応

- 吐出バルブを装備。
- Discharge valve is equipped.

### MHO-20型

(100V・エアーマーター)対応

- てごわいオイルも一発解答。
- 2000cpまでの移送が可能。
- 用途の広い電動式ドラムポンプ。
- 小分けもOK "L" タイプ。
- Tough oil also answers one.
- The transportation to 2000cp is possible.
- Versatile electric drum pump.
- A subdivision has the L type.

**MH-21N型** MH-21N · MH-21NL · MH-21NQ · MH-21NA · MH-21NLA · MH-21NR · MH-21NLR

MH-21NR



充電器

PSE(電気用品安全法)対策品

型 式 Type	MH-21N	MH-21NL	MH-21NQ	MH-21NA	MH-21NLA	MH-21NR	MH-21NLR
動 力 源 Power Source	100V 1φ		0.7MPa		ニッカド電池内蔵式 DC9.6V		
電 流 Current	2.6A		エア消費量500Nℓ/min		2.8A		
定 格 回 転 Motor Speed	10,000rpm		500~10,000rpm		5,000rpm		
定 格 消 費 電 力 Rated Power Consumption	123W		1/3HP		27W		
電 源 コ ー ド Power Cord	3m		—		—		
定 格 Rating	連続 Continuous					30分 (min)	
最 大 吐 出 量 Maximum Discharge Amount	25ℓ/min					9.5ℓ/min	
全 揚 程 Total Head	4.2m					2 m	
吐 出 口 径 Output Size	20A						
最 大 使 用 液 温 Maximum Use Temperature	60℃						
使 用 可 能 粘 度 Useing Viscosity	100cp					40cp	
ホ ー ス Hose	内径 Inner φ20 PE 1m(or PVC 1m)						
アウターパイプ材質 Outer Pipe	P.P.						
インナーパイプ材質 Inner Pipe	P.P.						
インペラー材質 Impeller	P.P.						
シャフト材質 Shaft	ハステロイ-C Hastelloy-C						
メ タ ル Metal	PTFE						
オ ー リ ン グ O-Ring	FPM						
重 量 Weight	2.4kg	2.6kg	2.4kg	1.9kg	2.1kg	1.5kg	2.2kg

**MH-316M型** MH-316M · MH-316MF · MH-316MA · MH-316MFA · MH-316MR · MH-316MFR

MH-316MR

PSE(電気用品安全法)対策品

型 式 Type	MH-316M	MH-316MF	MH-316MA	MH-316MFA	MH-316MR	MH-316MFR
動 力 源 Power Source	100V 1φ		0.7MPa		ニッカド電池内蔵式 DC9.6V	
電 流 Current	2.6A		エア消費量500Nℓ/min		2.8A	
定 格 回 転 Motor Speed	10,000rpm		500~10,000rpm		5,000rpm	
定 格 消 費 電 力 Rated Power Consumption	123W		1/3HP		27W	
電 源 コ ー ド Power Cord	3m		—		—	
定 格 Rating	連続 Continuous					30分 (min)
最 大 吐 出 量 Maximum Discharge Amount	30ℓ/min					12ℓ/min
全 揚 程 Total Head	5 m					2 m
吐 出 口 径 Output Size	20A	オネジ G1/2B	20A	オネジ G1/2B	20A	オネジ G1/2B
最 大 使 用 液 温 Maximum Use Temperature	60℃					
使 用 可 能 粘 度 Useing Viscosity	100cp					70cp
ホ ー ス Hose	内径 φ20 PE 1m	SUS304フレキ 15A 1m	内径 φ20 PE 1m	SUS304フレキ 15A 1m	内径 φ20 PE 1m	SUS304フレキ 15A 1m
アウターパイプ材質 Outer Pipe	SUS316					
インナーパイプ材質 Inner Pipe	SUS316					
インペラー材質 Impeller	PTFE					
シャフト材質 Shaft	SUS316					
メ タ ル Metal	PTFE					
オ ー リ ン グ O-Ring	PTFE					
重 量 Weight	3.0kg	3.75kg	2.5kg	3.25kg	2.5kg	3.35kg

## MH-5TR型



MH-5TR



PSE(電気用品安全法)対策品

型 式 Type	MH-5TR
動 力 源 Power Source	ニッカド電池内蔵式 DC9.6V
電 流 Current	2.8A
定 格 回 転 Motor Speed	5,000rpm
定 格 消 費 電 力 Rated Power Consumption	27W
電 源 コ ー ド Power Cord	—
定 格 Rating	30分 (min)
最 大 吐 出 量 Maximum Discharge Amount	8 ℓ /min
全 揚 程 Total Head	2.5m
吐 出 口 径 Output Size	15A
最 大 使 用 液 温 Maximum Use Temperature	60℃
使 用 可 能 粘 度 Useing Viscosity	40cp
ホ ー ス Hose	内径 Inner φ17 テフロンフレキシブルホース 1 m
アウターパイプ材質 Outer Pipe	PTFE
インナーパイプ材質 Inner Pipe	PTFE
インペラー材質 Impeller	PTFE
シャフト材質 Shaft	PTFE
メ タ ル Metal	PTFE
オ ー リ ン グ O-Ring	PTFE
重 量 Weight	3.0kg

## MH-55N型 MH-55N・MH-55NS



MH-55N



PSE(電気用品安全法)対策品

型 式 Type	MH-55N	MH-55NS
動 力 源 Power Source	100V 1φ	
電 流 Current	2.6A	
定 格 回 転 Motor Speed	10,000rpm	
定 格 消 費 電 力 Rated Power Consumption	180W	
電 源 コ ー ド Power Cord	3m	
定 格 Rating	連続 Continuous	
最 大 吐 出 量 Maximum Discharge Amount	48ℓ /min	
全 揚 程 Total Head	10m	
吐 出 口 径 Output Size	25A	
最 大 使 用 液 温 Maximum Use Temperature	60℃	
使 用 可 能 粘 度 Useing Viscosity	100cp	
ホ ー ス Hose	内径 Inner φ25 PVC1.3m	
アウターパイプ材質 Outer Pipe	P.P.	
インナーパイプ材質 Inner Pipe	P.P.	
インペラー材質 Impeller	P.P.	
シャフト材質 Shaft	ハステロイ-C Hastelloy-C	
メ タ ル Metal	PTFE	
オ ー リ ン グ O-Ring	FPM	
重 量 Weight	2.8kg	2.5kg

**MH-108型** MH-108 · MH-108S · MH-108A · MH-108SA · MH-108D · MH-108SD

MH-108



PSE(電気用品安全法)対策品

型 式 Type	MH-108	MH-108S	MH-108A	MH-108SA	MH-108D	MH-108SD
動 力 源 Power Source	100V 1φ		0.7MPa (MAX)		100V 1φ (d:G <sub>3</sub> )	
電 流 Current	4A		エア消費量500Nℓ/min		3A	
定 格 回 転 Motor Speed	10,500rpm		500~10,000rpm		6,000rpm	
定 格 消 費 電 力 Rated Power Consumption	333W		—		203W	
電 源 コ ー ド Power Cord	4.7m		—		6.5m (キャップタイヤ0.75mm) φ15.5	
定 格 Rating	連続 Continuous				1時間	
最 大 吐 出 量 Maximum Discharge Amount	80/min		65ℓ/min			
全 揚 程 Total Head	14m		10m			
吐 出 口 径 Output Size	φ25					
最 大 使 用 液 温 Maximum Use Temperature	60℃					
使 用 可 能 粘 度 Useing Viscosity	100cp					
ホ ー ス Hose	内径 Inner φ25 PVC1.3m					
アウターパイプ材質 Outer Pipe	P.P.					
インナーパイプ材質 Inner Pipe	P.P.					
インペラー材質 Impeller	P.P.					
シャフト材質 Shaft	ハステロイ-C Hastelloy-C					
メ タ ル Metal	PTFE					
オ ー リ ン グ O-Ring	FPM					
重 量 Weight	4kg	3.8kg	2.5kg	2.3kg	7kg	6.8kg

※108D、108SDの防爆型の電源コードには防爆コンセント、プラグはついていません。108D and 108SD are no include the protecting explosion plug-socket.

**MH-105型** MH-105 · MH-105A

MH-105



PSE(電気用品安全法)対策品

型 式 Type	MH-105	MH-105A
動 力 源 Power Source	100V	0.7MPa (MAX)
電 流 Current	5.0A	エア消費量500Nℓ/min
定 格 回 転 Motor Speed	10,500rpm	500~10,000rpm
定 格 消 費 電 力 Rated Power Consumption	380W	—
電 源 コ ー ド Power Cord	4.7m	—
定 格 Rating	1時間	連続 Continuous
最 大 吐 出 量 Maximum Discharge Amount	105ℓ/min	85ℓ/min
全 揚 程 Total Head	12m	7m
吐 出 口 径 Output Size	32A	
最 大 使 用 液 温 Maximum Use Temperature	60℃	
使 用 可 能 粘 度 Useing Viscosity	50cp	
ホ ー ス Hose	内径 φ32 PVC製 1.5m	
アウターパイプ材質 Outer Pipe	P.P.	
インナーパイプ材質 Inner Pipe	P.P.	
インペラー材質 Impeller	PVDF	
シャフト材質 Shaft	ハステロイ-C Hastelloy-C	
メ タ ル Metal	PTFE	
オ ー リ ン グ O-Ring	FPM	
重 量 Weight	4.8kg	3.2kg

**MH-107型** MH-107・MH-107A・MH-107D

 <p>MH-107</p>	型 式 Type	MH-107	MH-107A	MH-107D
	動 力 源 Power Source	100V	0.7MPa (MAX)	100V
	電 流 Current	4.0A	エア消費量500Nℓ/min	3.0A
	定 格 回 転 Motor Speed	10,500rpm	500~1,000rpm	6,000rpm
	定 格 消 費 電 力 Rated Power Consumption	363W	—	210W
	電 源 コ ー ド Power Cord	4.7m	—	—
	定 格 Rating	1 時間	連続 Continuous	1 時間
	最 大 吐 出 量 Maximum Discharge Amount	80 ℓ/min	65 ℓ/min	65 ℓ/min
	全 揚 程 Total Head	14m	8m	8.5m
	吐 出 口 径 Output Size	R 1		
	最 大 使 用 液 温 Maximum Use Temperature	60℃		
	使 用 可 能 粘 度 Useing Viscosity	50cp		
	ホ ー ス Hose	φ25 SUS304 フレキシブルホース1.5m ボールコック 25A		
	アウターパイプ材質 Outer Pipe	SUS304		
	インナーパイプ材質 Inner Pipe	SUS304		
	インペラー材質 Impeller	PVDF		
	シャフト材質 Shaft	SUS304		
メ タ ル Metal	PTFE			
オ ー リ ング O-Ring	PTFE			
重 量 Weight	8.6kg	7.6kg	9.6kg	

 PSE(電気用品安全法)対策品

**MHO-20型** MHO-20・MHO-20L・MHO-20A・MHO-20LA

 <p>MHO-20</p>	型 式 Type	MHO-20	MHO-20L	MHO-20A	MHO-20LA
	動 力 源 Power Source	100V		0.6MPa	
	電 流 Current	5.2A		—	
	定 格 回 転 Motor Speed	2,100rpm		2,700rpm	
	出 力 Power Output	400W		460W	
	電 源 コ ー ド Power Cord	4.7m		—	
	定 格 Rating	20分		連続	
	最 大 吐 出 量 Maximum Discharge Amount	20ℓ/min			
	全 揚 程 Total Head	50m		22m	
	吐 出 口 径 Output Size	25A ホース接続			
	最 大 使 用 液 温 Maximum Use Temperature	60℃			
	使 用 可 能 粘 度 Useing Viscosity	2,000cp			
	耐 油 ホ ー ス Hose	PVC ホース 25A 1.5m			
	ガンノズル Gun Nozzle	×	○	×	○
	リリーフバルブ Relief Valve	×	○	×	○
	アウターパイプ材質 Outer Pipe	SGP-25-3.2t			
	ロ ー タ ー Rotor	HTPVC			
ローターシャフト Rotor Shaft	SUS304				
シャフト材質 Shaft	S45C				
ラ イ ナ ー Liner	SUJ				
オ ー リ ング O-Ring	NBR				
重 量 Weight	11kg	11.2kg	7.3kg	7.5kg	

●標準付属品 STANDARD ACCESSORIES

機種 TYPE 付属品 ACCESSORIES	MH-21Nシリーズ MH-21N series	MH-316Mシリーズ MH-316M series	MH-5TRシリーズ MH-5TR series	MH-55Nシリーズ MH-55N series	MH-108シリーズ MH-108 series	MH-105シリーズ MH-105 series	MH-107シリーズ MH-107 series
ホース HOSE	PEフレキ PE FLEXIBLE φ20 1m	PEフレキ PE FLEXIBLE φ20 1m	PTFEフレキ PTFE FLEXIBLE φ17 1m	PVCフレキ PVC FLEXIBLE φ25 1.3m	PVCフレキ PVC FLEXIBLE φ25 1.3m	PVCフレキ PVC FLEXIBLE φ32 1.5m	SUS304フレキ SUS304 FLEXIBLE φ25 1.5m 流量調節バルブ (SUS304)
ホース締付ナット HOSE CLAMPING NUT	—	ニップルP.P. NIPPLE P.P.	ホースナット付 WITH HOSE NUT	ニップルP.P. NIPPLE P.P.	ニップルP.P. NIPPLE P.P.	ホースニップルP.P. HOSE NIPPLE P.P.	—
	ホースバンド HOSE BAND	ホースバンド HOSE BAND	—	ニップルナット ホースバンド NIPPLE NUT HOSE BAND	ニップルナット ホースバンド NIPPLE NUT HOSE BAND	ホースバンド HOSE BAND	(ホース外ネジ) (OUTSIDE SCREW)
取扱説明書 MANUAL	有 INCLUDED	有 INCLUDED	有 INCLUDED	有 INCLUDED	有 INCLUDED	有 INCLUDED	有 INCLUDED
O-リング O-RING	—	—	—	有 INCLUDED	有 INCLUDED	有 INCLUDED	—

●耐薬品表 DURABILITY LIST

		MH-21・55・108	MH-105	MH-107	MH-316M・316	MH-5TR
亜硝酸	HNO <sub>2</sub>	×	×	◎	◎	◎
亜硫酸ソーダ	Na <sub>2</sub> SO <sub>3</sub>	◎	◎	◎	◎	◎
イソプロピルアルコール	(CH <sub>3</sub> ) <sub>2</sub> CHOH	◎(A仕様)	◎(A仕様)	◎(A仕様)	◎(A仕様)	×
塩酸	HCl	◎	◎	×	×	◎
塩化ナトリウム	NaCl	◎	◎	△	△	◎
エタノール	C <sub>2</sub> H <sub>5</sub> OH	△(A仕様)	△(A仕様)	◎(A仕様)	◎(A仕様)	×
塩化第二鉄	FeCl <sub>2</sub>	◎	◎	×	×	◎
塩化亜鉛	ZnCl <sub>2</sub>	◎	◎	○	○	◎
塩化アルミニウム	AlCl <sub>3</sub>	◎	◎	△	△	◎
ガソリン	Gasoline	×	×	◎(A仕様)	◎(A仕様)	×
過酸化水素	H <sub>2</sub> O <sub>2</sub>	×	×	△	△	◎
苛性ソーダ	NaOH	◎	◎	◎	◎	◎
クロム酸	H <sub>2</sub> CrO <sub>4</sub>	○	○	△	△	◎
酢酸	CH <sub>3</sub> COOH	◎	◎	○	○	◎
硝酸	HNO <sub>3</sub>	5~40%◎ 50~70%×	5~40%△ 50~70%×	△	△	◎
次亜塩素酸ソーダ	NaClO	○	○	×	×	◎
シアン化ナトリウム	NaCN	◎	◎	◎	◎	◎
水酸化カルシウム	Ca(OH) <sub>2</sub>	◎	◎	◎	◎	◎
水酸化アルミニウム	Al(OH) <sub>3</sub>	◎	◎	◎	◎	◎
水酸化マグネシウム	Mg(OH) <sub>2</sub>	◎	◎	△	△	◎
炭酸ナトリウム	Na <sub>2</sub> CO <sub>3</sub>	◎	◎	◎	◎	◎
炭酸カルシウム	CaCO <sub>3</sub>	◎	◎	◎	◎	◎
トリクロロメタン	CHCl <sub>3</sub>	×	×	◎	◎	◎
トルエン	C <sub>6</sub> H <sub>5</sub> CH <sub>3</sub>	×	×	◎(A仕様)×	◎(A仕様)×	×
フッ化アルミニウム	AlF <sub>3</sub>	◎	◎	△	△	△
フッ化水素酸	HF	×	×	×	×	○
ブチルアルコール	C <sub>4</sub> H <sub>9</sub> OH	○(A仕様)	○(A仕様)	◎(A仕様)	◎(A仕様)	×
ベンゼン	C <sub>6</sub> H <sub>6</sub>	×	×	◎(A仕様)×	◎(A仕様)×	×
メチルアルコール	CH <sub>3</sub> OH	△	△	◎(A仕様)	◎(A仕様)	×
硫酸	H <sub>2</sub> SO <sub>4</sub>	○(98%△)	○(98%△)	×(98%○)	×(98%○)	◎
硫酸アルミニウム	Al <sub>2</sub> (SO <sub>4</sub> ) <sub>3</sub>	◎	◎	○	○	◎
リン酸	H <sub>3</sub> PO <sub>4</sub>	◎	◎	~40%○ ~100%△	~40%○ ~100%△	◎

◎：全然作用されない ○：大体作用されない △：条件しだいで使用可 ×：使用不可

注) 揮発性のある薬品の場合…防爆モーターまたはエアーモーター付タイプを使用して下さい。  
この耐薬品表は、あくまでも目安であり耐食性を保証するものではありません。

**MH-21N型** MH-21N · MH-21NL · MH-21NQ · MH-21NA · MH-21NLA · MH-21NR · MH-21NLR

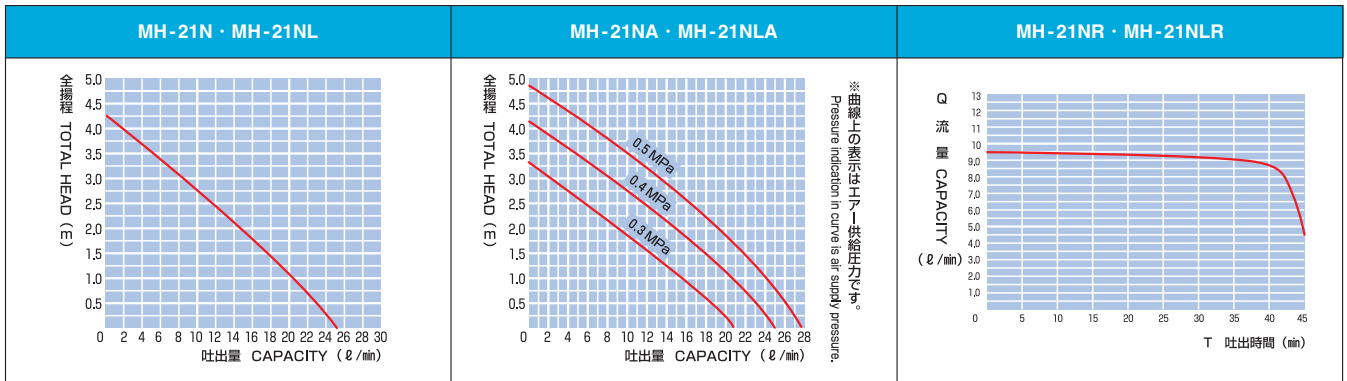

**MH-316M型** MH-316M · MH-316MF · MH-316MA · MH-316MFA · MH-316MR · MH-316MFR

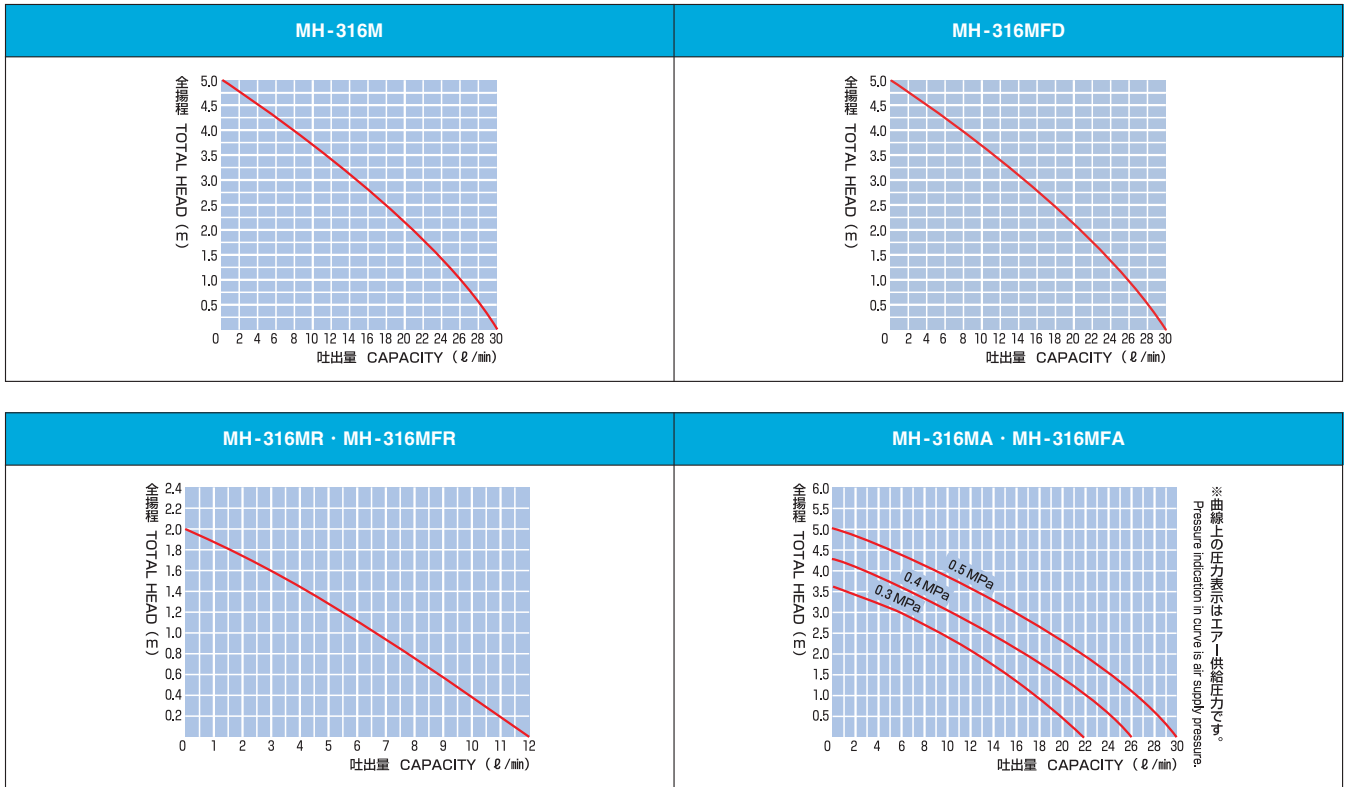

**MH-5TR型**

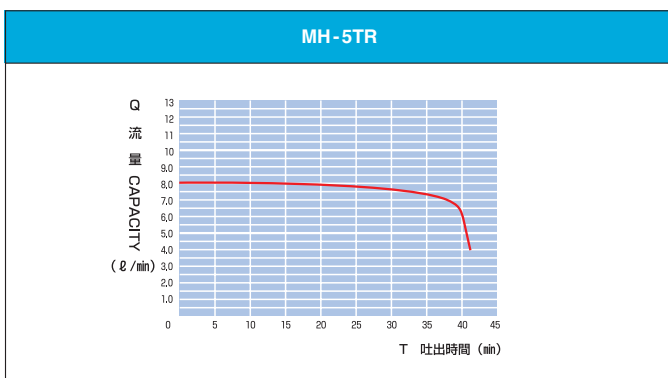

**MH-55N型** MH-55N · MH-55NS

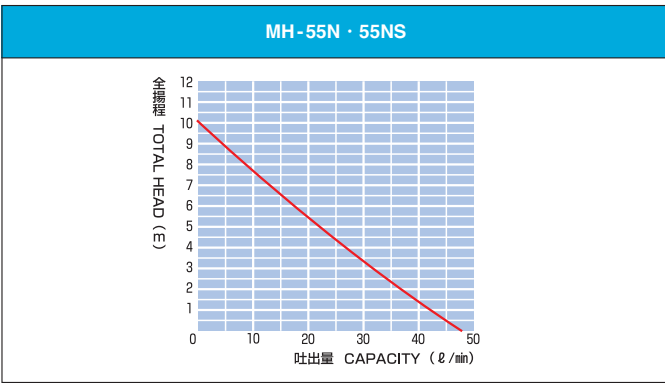

**MH-108型** MH-108 · MH-108S · MH-108A · MH-108SA · MH-108D · MH-108SD

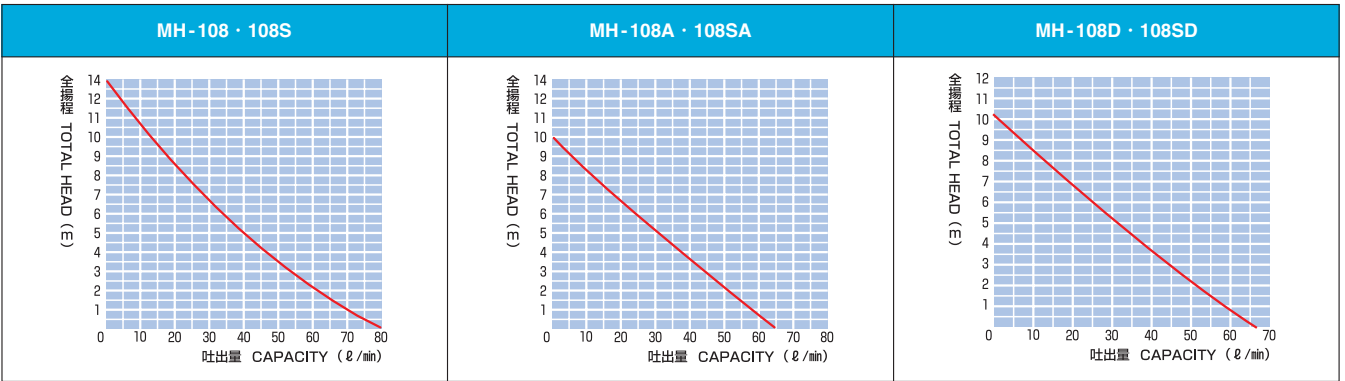

**MH-105型** MH-105 · MH-105A

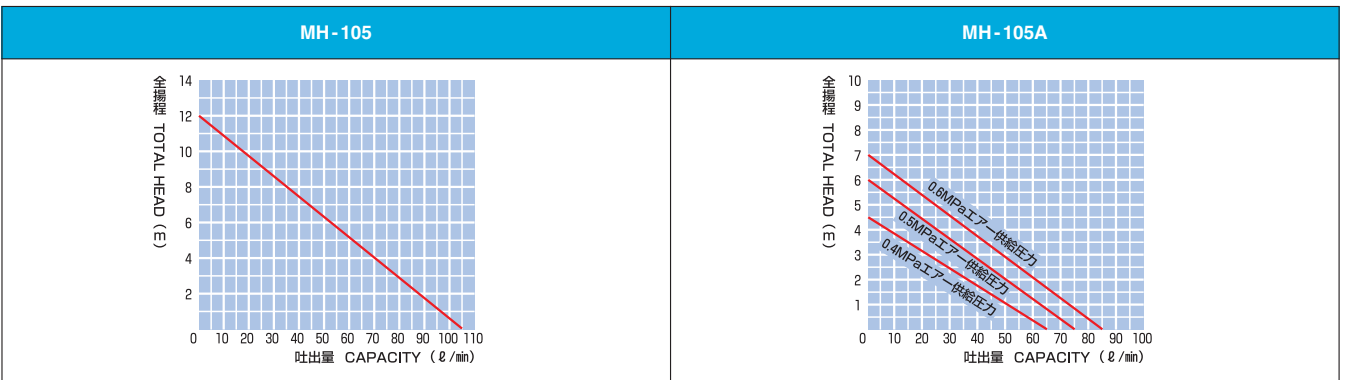

**MH-107型** MH-107 · MH-107A · MH-107D

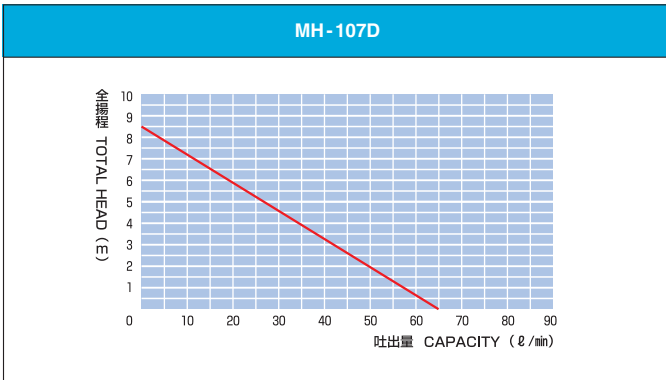
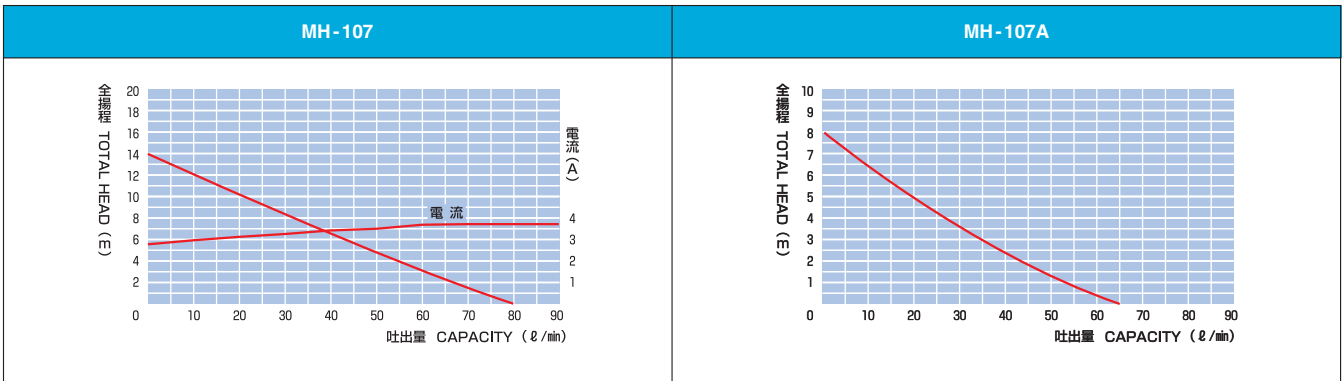

**MHO-20型** MHO-20 · MHO-20A

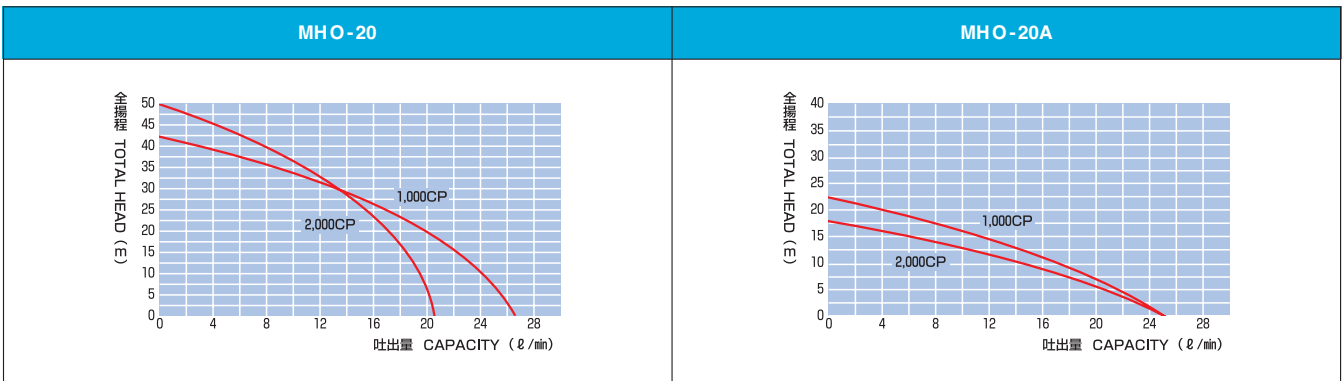

### MH-21N

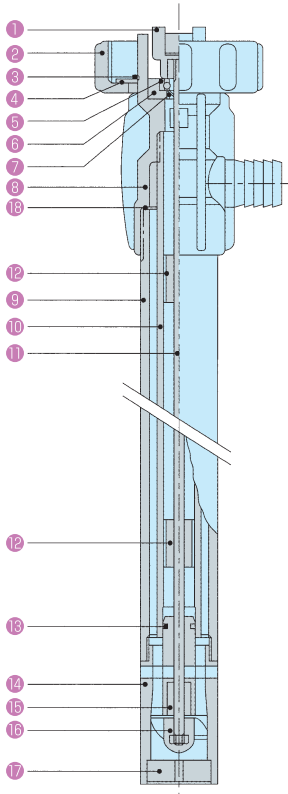

部品名 PARTS NAME	材質 MATERIAL	個数 QUANTITY
1 ジョイント JOINT	POM	1set
2 ポンプ締め付けナット PUMP CLAMPING NUT	P.P.	1ヶ
3 スナップリング SNAP RING	SCM	1
4 リング RING	P.P.	1
5 ベアリング BEARING	SUS	1
6 ベアリングケース BEARING CASE	AL	1
7 シール SEAL	FPM	1
8 ハウジング HOUSING	P.P.	1
9 アウターパイプ OUTER PIPE	P.P.	1
10 インナーパイプ INNER PIPE	P.P.	1
11 シャフト SHAFT	ハステロイ-C Hastelloy-C	1
12 メタルB METAL-B	PTFE	3
13 O-リング O-RING	FPM	1
14 ポンプケーシング PUMP CASING	P.P.	1
15 メタルA METAL-A	PTFE	1
16 インペラー IMPELLER	P.P.	1
17 案内羽根 GUIDE BLADE	P.P.	1
18 パッキン PACKING	PTFE	1

### MH-316M

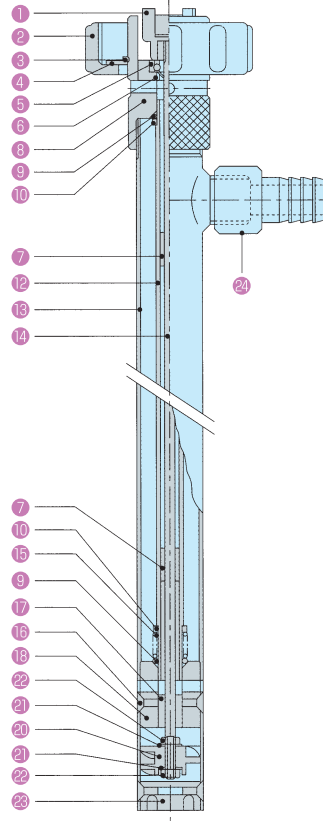

部品名 PARTS NAME	材質 MATERIAL	個数 QUANTITY
1 ジョイント JOINT	POM	1set
2 ポンプ締め付けナット PUMP CLAMPING NUT	P.P.	1ヶ
3 スナップリング SNAP RING	SCM	1
4 リング RING	P.P.	1
5 ベアリング BEARING	SUS	1
6 シール SEAL	FPM	1
7 メタルB METAL-B	PTFE	3
8 ハウジング HOUSING	SUS316	1
9 O-リング O-RING	PTFE	2
10 ワッシャー WASHER	SUS316	2
12 インナーパイプ INNER PIPE	SUS316	1
13 アウターパイプ OUTER PIPE	SUS316	1
14 シャフト SHAFT	SUS316	1
15 スプリング SPRING	SUS316	1
16 +ネジ +SCREW	SUS316	4
17 メタルA METAL-A	PTFE	1
18 メタルケース METAL CASE	SUS316	1
20 インペラー IMPELLER	PTFE	1
21 ワッシャー WASHER	SUS316	2
22 ナット NUT	SUS316	2
23 案内羽根 GUIDE BLADE	SUS316	1
24 ホールニップル HOSE NIPPLE	P.P.	1

(MFタイプにはNo.24はありません。)

### MH-5TR

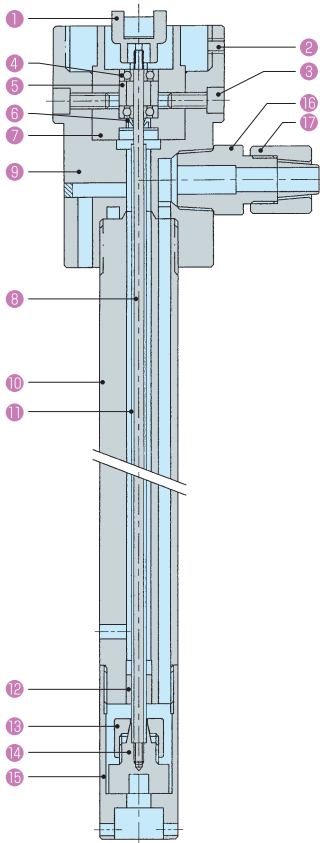

部品名 PARTS NAME	材質 MATERIAL	個数 QUANTITY
1 ジョイント JOINT	POM	1set
2 セットスクリュー SET SCREW	SUS304	1
3 ボルト BOLT	SUS304	2
4 ベアリング BEARING	SUS304	2
5 スペーサー SPACER	SUS	1
6 シール SEAL	FPM	1
7 ベアリングケース BEARING CASE	SUS304	1
8 シャフト SHAFT	ハステロイ-C Hastelloy-C	1
9 ハウジング HOUSING	PTFE	1
10 パイプ PIPE	PTFE	1
11 インサートチューブ INSERT TUBE	PTFE	1
12 メタル METAL	PTFE	1
13 ナット NUT	PTFE	1
14 インペラー IMPELLER	PTFE	1
15 ポンプケーシング PUMP CASING	PTFE	1
16 ホース継手 HOSE JOINT	PTFE	1
17 ホース締め付けナット HOSE CLAMPING NUT	PTFE	1

### MH-55N

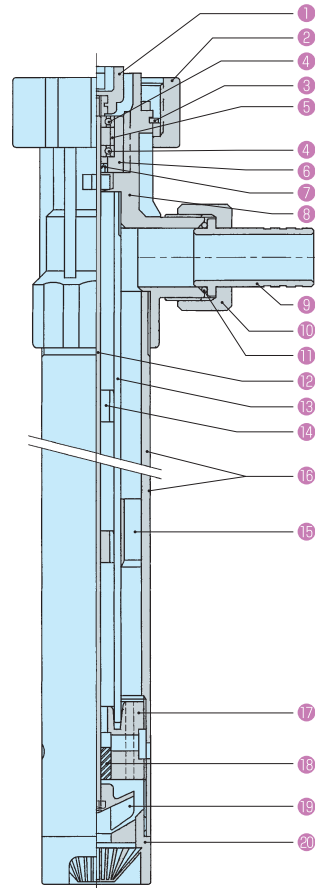

部品名 PARTS NAME	材質 MATERIAL	個数 QUANTITY
1 ジョイント JOINT	POM	1set
2 締め付けナット CLAMPING NUT	P.P.	1ヶ
3 スナップリング SNAP RING	SCM	1
4 ベアリング BEARING	SUS	2
5 スペーサー SPACER	BsBM	1
6 ベアリングケース BEARING CASE	AL	1
7 シール SEAL	FPM	1
8 ハウジング HOUSING	P.P.	1
9 ホースニップル HOSE NIPPLE	P.P.	1
10 ニップルナット NIPPLE NUT	P.P.	1
11 O-リング O-RING	FPM	1
12 シャフト SHAFT	ハステロイ-C Hastelloy-C	1
13 インナーパイプ INNER PIPE	P.P.	1
14 メタルB METAL-B	PTFE	4
15 パイプガイド PIPE GUIDE	P.P.	2
16 アウターパイプ OUTER PIPE	P.P.	1
17 メタルケース METAL CASE	P.P.	1
18 メタルA METAL-A	PTFE	1
19 インペラー IMPELLER	P.P.	1
20 ストレーナー STRAINER	P.P.	1

MH-108

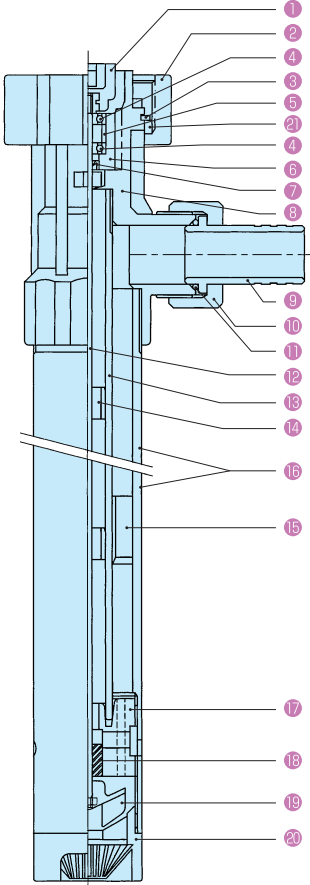

部品名 PARTS NAME	材質 MATERIAL	個数 QUANTITY
1 ジョイント JOINT	POM	1set
2 締め付けナット CLAMPING NUT	P.P.	1ヶ
3 スナップリング SNAP RING	SCM	1
4 ベアリング BEARING	SUS	2
5 スペーサー SPACER	BsBM	1
6 ベアリングケース BEARING CASE	AL	1
7 シール SEAL	FPM	1
8 ハウジング HOUSING	P.P.	1
9 ホースニップル HOSE NIPPLE	P.P.	1
10 ニップルナット NIPPLE NUT	P.P.	1
11 O-リング O-RING	FPM	1
12 シャフト SHAFT	ハステロイ-C Hastelloy-C	1
13 インナーパイプ INNER PIPE	P.P.	1
14 メタルB METAL-B	PTFE	4
15 パイプガイド PIPE GIDE	P.P.	2
16 アウターパイプ OUTER PIPE	P.P.	1
17 メタルケース METAL CASE	P.P.	1
18 メタルA METAL-A	PTFE	1
19 インペラー IMPELLER	P.P.	1
20 ストレーナー STRAINER	P.P.	1
21 スペーサー SPACER (前型タイプのみ)	PVC	1

MH-105

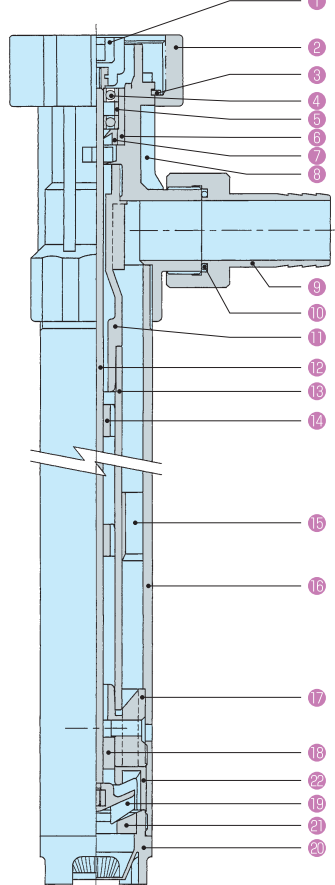

部品名 PARTS NAME	材質 MATERIAL	個数 QUANTITY
1 ジョイント JOINT	POM	1set
2 締め付けナット CLAMPING NUT	P.P.	1ヶ
3 スナップリング SNAP RING	SCM	1
4 ベアリング BEARING	SUJ	2
5 スペーサー SPACER	BsBM	1
6 ベアリングケース BEARING CASE	AL	1
7 シール SEAL	NBR	1
8 ハウジング HOUSING	P.P.	1
9 ホースニップル HOSE NIPPLE	P.P.	1
10 O-リング O-RING	FPM	1
11 インナーガイド INNER GUIDE	P.P.	1
12 シャフト SHAFT	ハステロイ-C Hastelloy-C	1
13 インナーパイプ INNER PIPE	P.P.	1
14 メタルB METAL-B	PTFE	5
15 パイプガイド PIPE GUIDE	P.P.	3
16 アウターパイプ OUTER PIPE	P.P.	1
17 メタルケース METAL CASE	P.P.	1
18 メタル-A METAL-A	PTFE	1
19 インペラー IMPELLER	PVDF	1
20 ストレーナー STRAINER	P.P.	1
21 吸入口 INLET PORT	P.P.	1
22 案内羽根 GUIDE BLADE	PVDF	1

MH-107

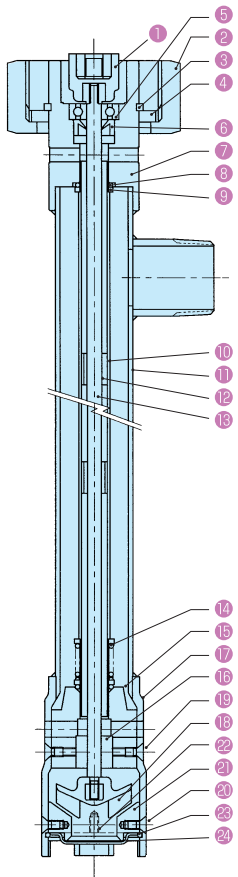

部品名 PARTS NAME	材質 MATERIAL	個数 QUANTITY
1 ジョイント JOINT	POM	1set
2 ポンプ締め付けナット PUMP CLAMPING NUT	P.P.	1ヶ
3 スナップリング SNAP RING	SCM	1
4 スペーサー SPACER	PVC	1
5 ベアリング BEARING	SUJ	1
6 シール SEAL	NBR	1
7 ハウジング HOUSING	SUS304	1
8 O-リング O-RING	PTFE	2
9 リング RING	SUS316	3
10 インナーパイプ INNER PIPE	SUS304	1
11 アウターパイプ OUTER PIPE	SUS304	1
12 メタルB METAL-B	PTFE	6
13 シャフト SHAFT	SUS304	1
14 スプリング SPRING	SUS316	1
15 メタルケース METAL CASE	SUS304	1
16 メタルA METAL-A	PTFE	1
17 ポンプケーシング PUMP CASING	SUS304	1
18 インペラー IMPELLER	PVDF	1
19 サラネジA SCREW-A	SUS304	2
20 サラネジB SCREW-B	SUS304	2
21 吸入口 INLET PORT	SUS304	1
22 セットスクリュウ SET SCREW	SUS304	2
23 ストッパー STOPPER	SUS316	1
24 ストレーナー STRAINER	SUS316	1

MHO-20

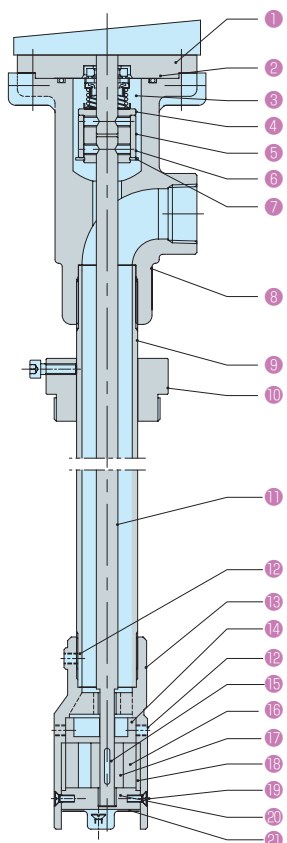

部品名 PARTS NAME	材質 MATERIAL	個数 QUANTITY
1 モーターフランジ MOTOR FLANGE	AL鋳物	1
2 O-リング O-RING	NBR	1
3 メカシール MECHANICAL SHILL	—	1set
4 カップリング COUPLING	SUS304	1
5 コラー COLLAR	SUS304	1
6 セットスクリュウ SET SCREW	SUS304	4
7 スナップリング SNAP RING	SUP	1
8 ポンプフランジ PUMP FLANGE	AL鋳物	1
9 アウターパイプ OUTER PIPE	SGP25	1
10 ドラムストッパー DRAM STOPPER	AL	1
11 シャフト SHAFT	S45C	1
12 セットスクリュウ SET SCREW	SUS304	4
13 ポンプケーシング PUMP CASING	AL鋳物	1
14 エンドプレート(上) END PLATE (UPPER)	AL	1
15 平行キー PARALLEL KEYS	S45C	1
16 ローター ROTOR	HTPVC	1
17 ローターシャフト ROTOR SHAFT	SUS304	1
18 ライナー LINER	SUJ	1
19 セットスクリュウ SET SCREW	SUS304	3
20 ブッシュ BUSH	—	2
21 エンドプレート(下) END PLATE (LOWER)	AL	1

**MH-21N型** MH-21N・MH-21NL・MH-21NQ・MH-21NA・MH-21NLA・MH-21NR

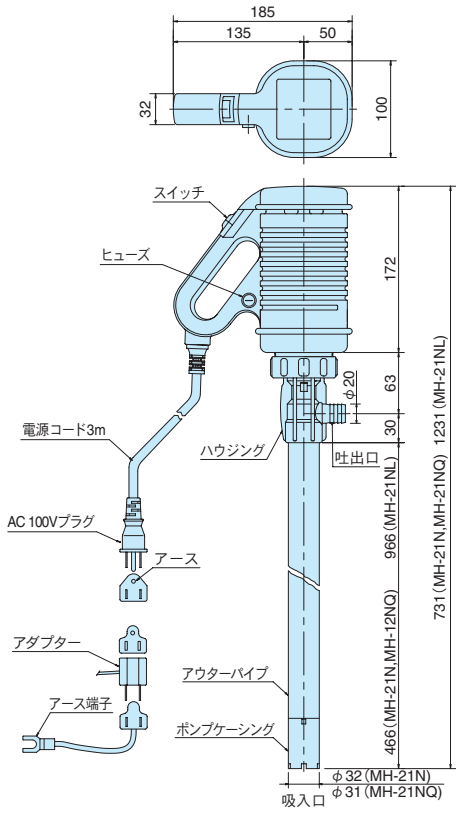

MH-21N・MH-21NQ・MH-21NL

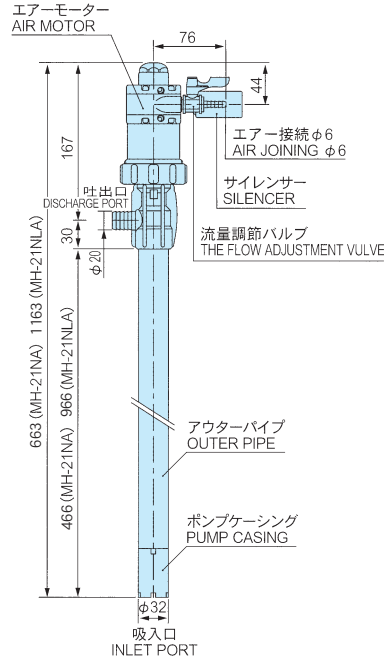

MH-21NA・MH-21NLA

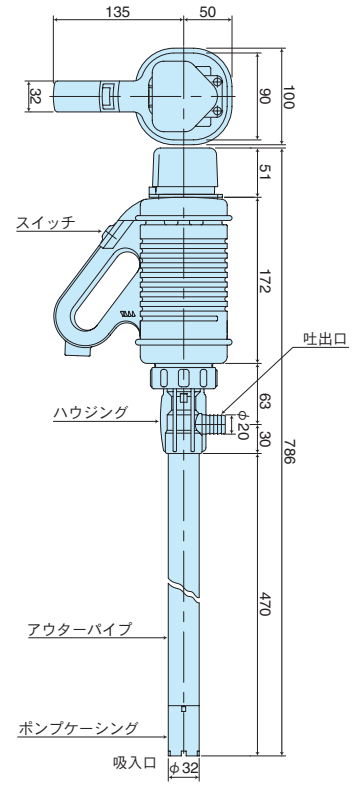

MH-21NR

**MH-316M型** MH-316M・MH-316MF・MH-316MA・MH-316MFA・MH-316MFD

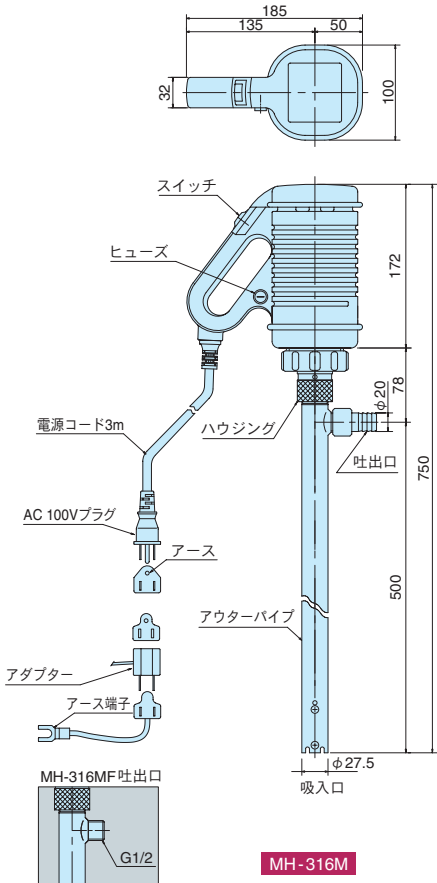

MH-316M

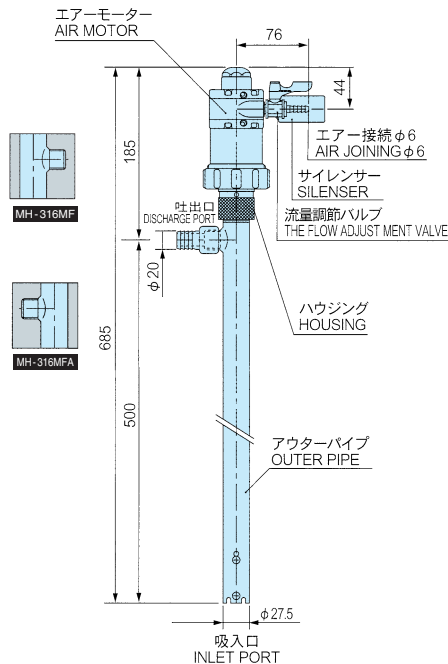

MH-316MA

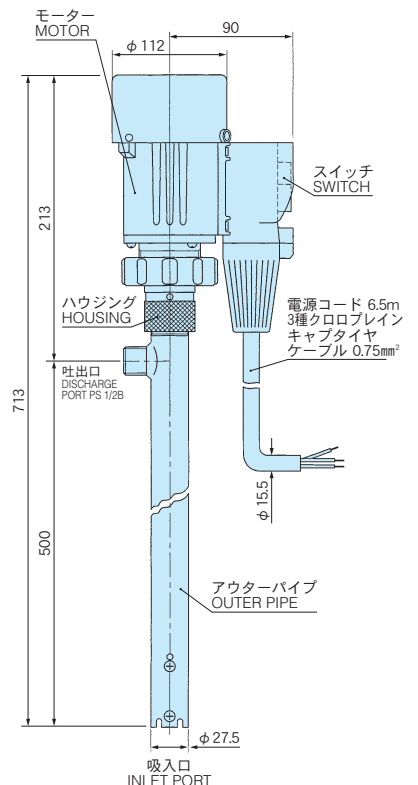

MH-316MFD

MH-21NLR、MH-5TR、MH-316MR型

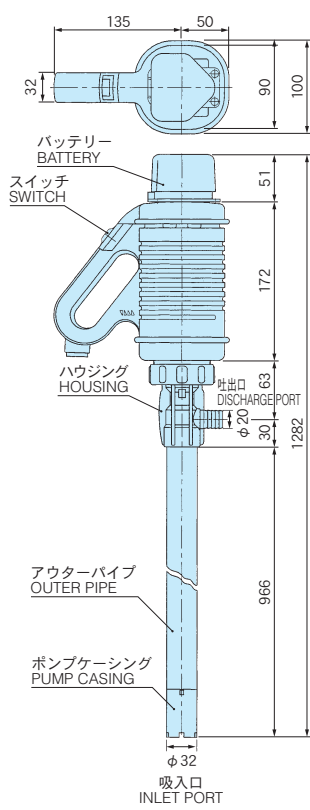

MH-21NLR

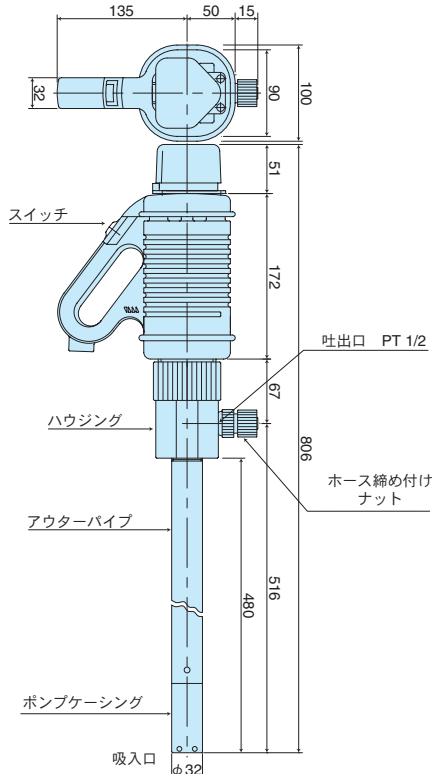

MH-5TR

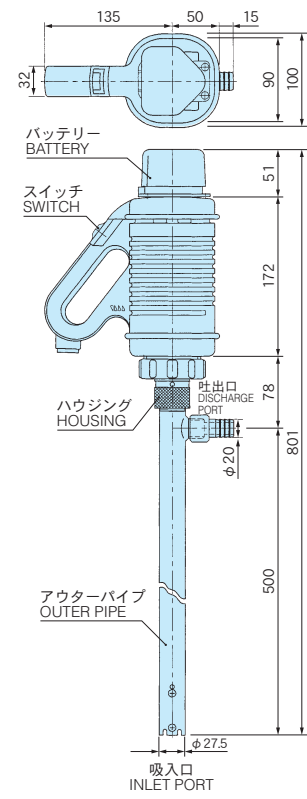

MH-316MR

MH-55N型 MH-55N・MH-55NS

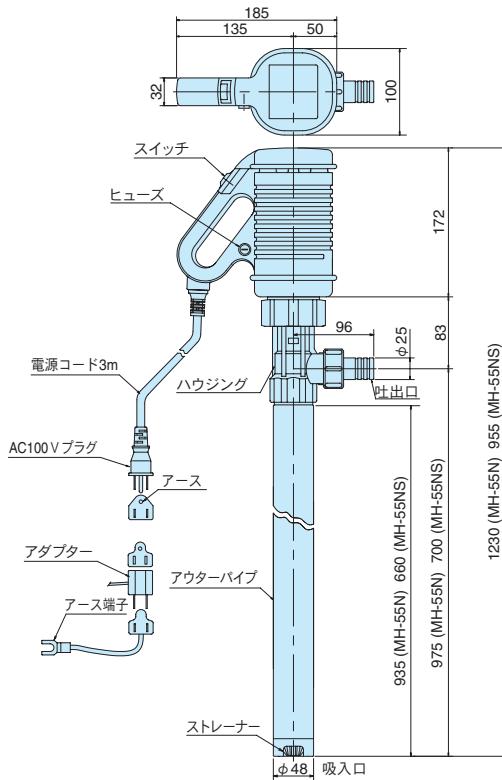

MH-55N・MH-55NS

**MH-108型** MH-108 · MH-108S · MH-108A · MH-108SA · MH-108D · MH-108SD

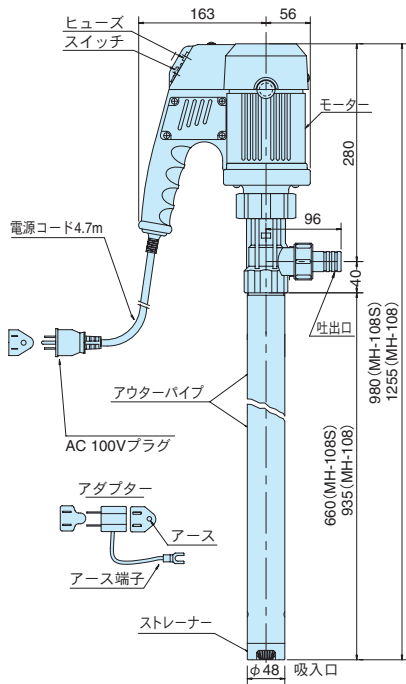

MH-108N · MH-108S

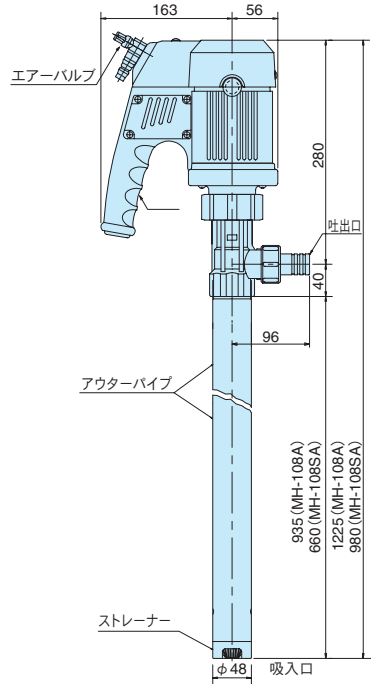

MH-108A · MH-108SA

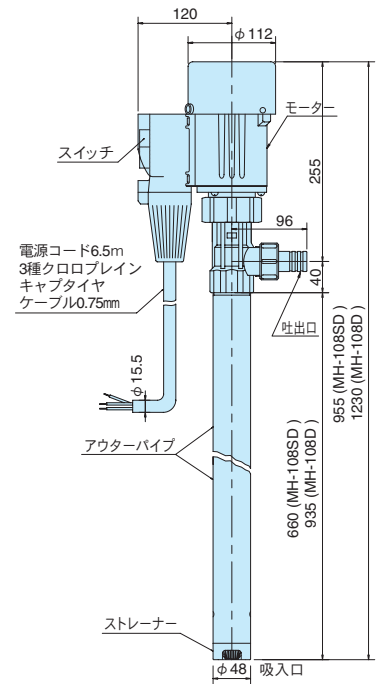

MH-108D · MH-108SD

**MH-105型** MH-105 · MH-105A

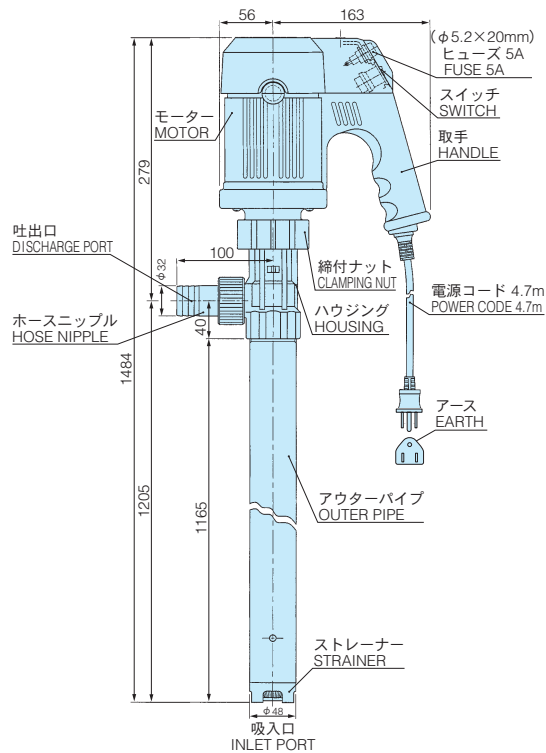

MH-105

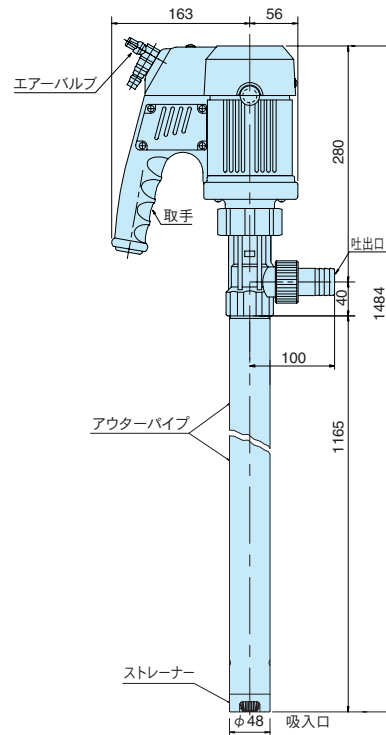

MH-105A

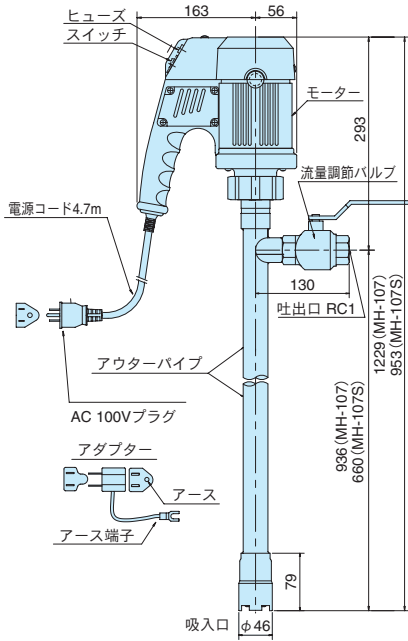

MH-107

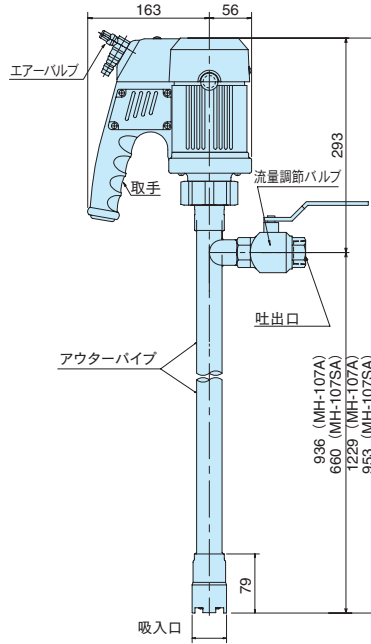

MH-107A

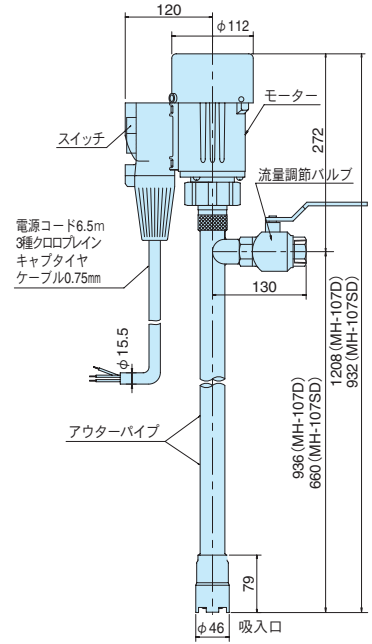

MH-107D

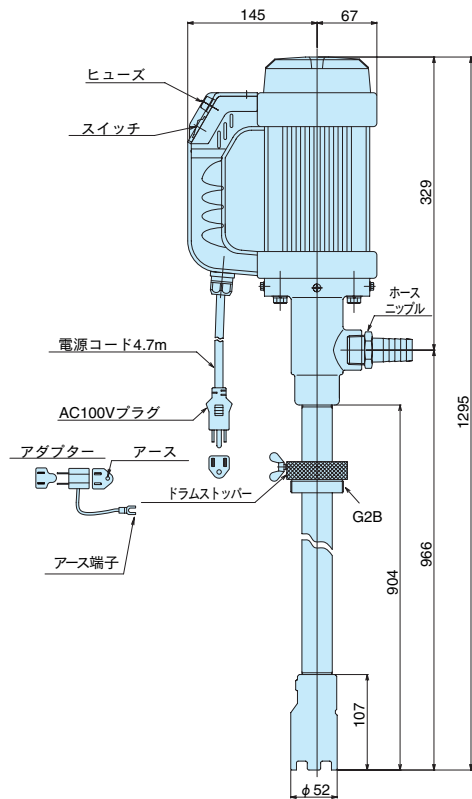

MHO-20

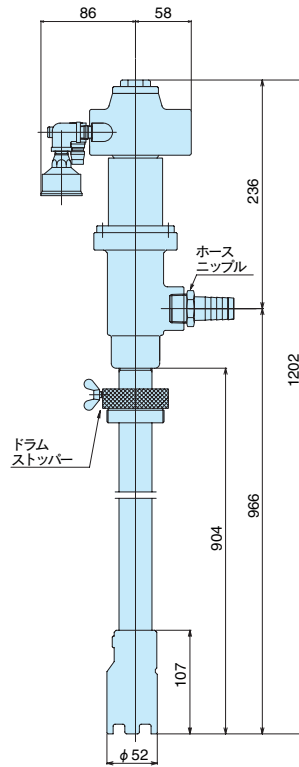

MHO-20A

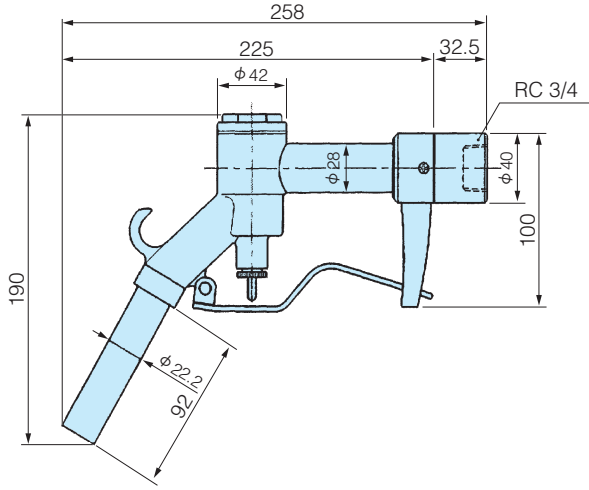

アルミ製 ALUMINIUM

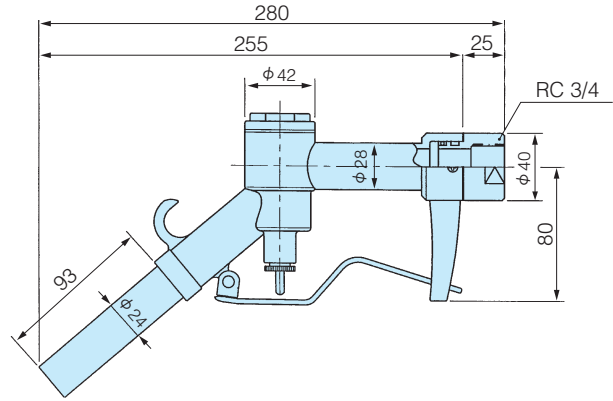

SUS製 SUS304

# デジタル流量計 (MQS型)

## DIGITAL FLOW METER model MQS

### 特長 FEATURES

- 軽量、コンパクト設計。
- 耐食性抜群。
- コントローラと電磁弁使用にて自動バッチ制御が可能。
- 表示単位はリットル、ガロンが可能。
- Light and compact plan.
- Excellent corrosion resistance.
- Automatic batch control will be done by controller and magnetic valve.
- Dual display by gallon or litre.

### 仕様 SPECIFICATION

型式 Type	QS 2020U20型
接続口径 Connective Diameter	R1/2 (ねじ込み型) 20A
流量 Capacity	12~80 ℓ/min
液体粘度 CP	1mPa・s相当
液体温度 Liquid Temperature	0~90℃ (凍結なきこと)
液体圧力 Pressure	0.98MPa以下
計量精度 Accuracy	±2%FS
表示機能 Indicate Function	積算流量表示: 99,999,999 ℓ 瞬時流量表示: 0.1 ℓ/min
周囲温度 Circumference Temperature	0~50℃
使用材質 Material	本体、渦発生体、渦検出器: リニアPPS Oリング: 合成ゴム
電源 Power	単3型リチウム電池2本 寿命: 約2年 (電池交換可能)
質量 Weight	約200g



## ガンノズル GUN NOZZLE

手で簡単操作が可能。  
Operation is possible at hand



材質 material  
: アルミ  
Aluminium

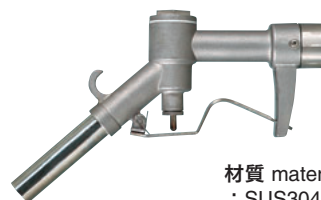

材質 material  
: SUS304

## AIR MOTOR

### エアモーター

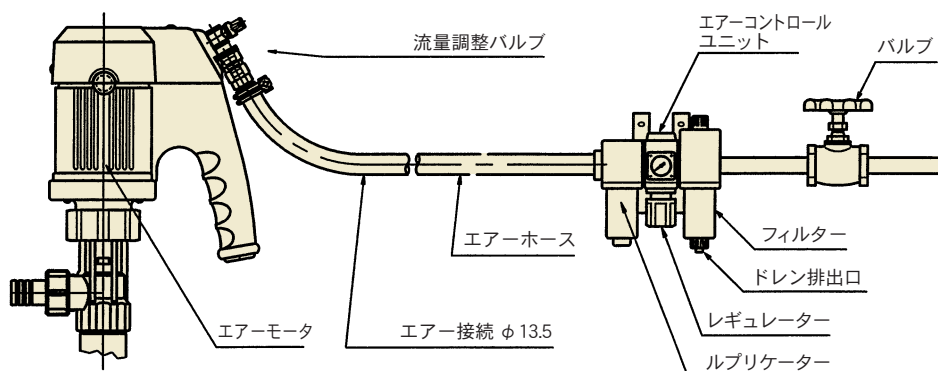

# ケミカルタンク

## CHEMICAL TANKS



●あらゆる用途に対応できる最高技術の薬液貯蔵タンク。

### PVC製タンク

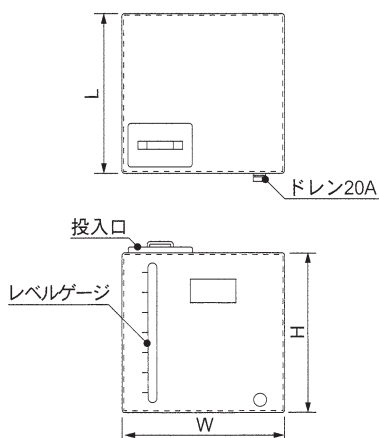

容量	W(mm)	L(mm)	H(mm)	板厚(mm)	重量(kg)
50L	400	400	410	4	6
100L	500	500	500	4	10
200L	500	500	1000	5	22
	1000	500	500	5	22
	700	500	610	5	23
300L	560	560	1000	5	33
	1000	500	610	5	33
400L	650	650	1000	6	37
	1000	700	610	6	37
500L	730	730	1000	6	48
600L	780	780	1000	6	58
700L	850	850	1000	8	75
800L	900	900	1000	8	82
1000L	1000	1000	1000	10	105

※50Lタンクのみ投入口は内径φ100ネジ付フタになります。  
 ※上記寸法以外のタンクも製作できます。  
 ※攪拌機架台付のタンクも標準化しています。

### PE製タンク

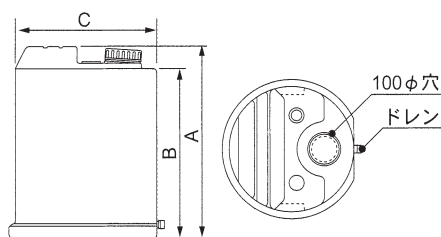

容量	A(mm)	B(mm)	C	肉圧(mm)	重量(kg)
25L	400	350	φ330	3	2.2
50L	560	500	φ460	3	3.7
100L	660	600	φ550	4.5	6.0

※PE製大型タンク、又、FRP製タンクも取り揃えておりますので、お問い合わせ下さい。

※ 製品改良のため予告なく仕様その他を変更することがあります。Please be aware that changes in specifications or other data may be made without notice for the purpose of improved performance.

● お求めは For more information, please contact :

● 製造元

信頼をポンプでつなぐ

## MEITOU 名東化工機株式会社

本社 〒465-0058 名古屋市名東区貴船一丁目27番地  
 TEL(052)701-2121(代) FAX(052)703-1551

東京営業所 〒130-0022 東京都墨田区江東橋一丁目3番2号 本多ビル2F  
 TEL(03)3632-7111(代) FAX(03)3632-7113

大阪営業所 〒542-0081 大阪市中央区南船場二丁目7-13 日宝船場中央ビル9F2号  
 TEL(06)6264-3033(代) FAX(06)6264-3035

長久手技術センター 〒480-1142 愛知県愛知郡長久手町蟹原115番地

E-mail [info@meitoukakouki.co.jp](mailto:info@meitoukakouki.co.jp)  
 URL [www.meitoukakouki.co.jp](http://www.meitoukakouki.co.jp)



国際規格ISO14001(環境)に取り組んでいます。ご協力よろしくお願ひします。  
 0806.1000